

# LINEE DI TAGLIO

CON LAMA CIRCOLARE METALLO DURO



Modello MD70

Modello MD100

Modello MD150





Morsa orizzontale e verticale per garantire un buon bloccaggio della barra.

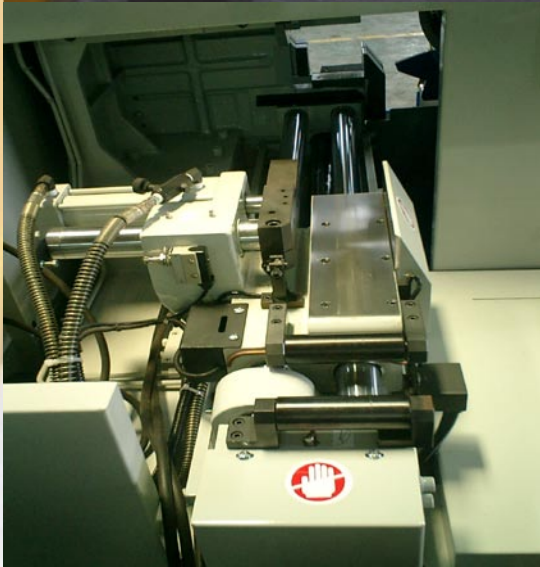

Avanzamento materiale controllato a CN, che permette un preciso avanzamento della barra. Tutto il dispositivo di avanzamento è oscillante per evitare segni sul materiale e blocchi di funzionamento dovuti a barre storte.

## LINEE DI TAGLIO modello MD70 - MD100 - MD150

### CARATTERISTICHE PRINCIPALI

Taglio ad alta velocità e precisione, con una finitura e durata della lama eccellenti grazie all'integrazione di un nuovo controllo.

5 volte più veloce del taglio con HSS adatto per molti tipi di leghe, alluminio, acciai normale, acciai legati, acciai inossidabili.

Spessore lama sottile (2 o 2,5mm), risulta uno sforzo minore e minore consumo di energia

Il design rigido e antivibrazione assicura un taglio liscio e veloce per una lunga vita della lama.

La nebulizzazione Spraimist è standard, per un taglio pulito e per il raffreddamento dei pezzi tagliati

La macchina è completa di pattini guida per evitare sbandieramenti della lama.

Movimentazione testa con motore idraulico e vite a ricircolo.

Touch Screen semplice per richiamare le lunghezze dei pezzi e le quantità. Comunicazione semplificata tramite il display che visualizza eventuali errori e cause di malfunzionamento.

## Caricatori abbinabili ai modelli MD70 - MD100 - MD150

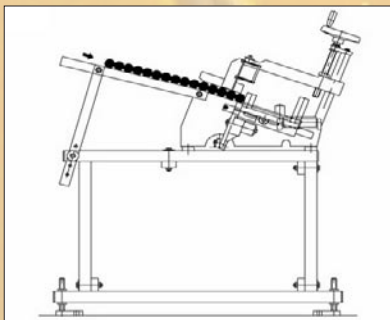

**Caricatore tipo CS**

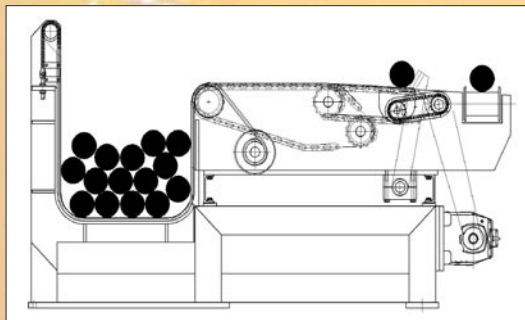

**Caricatore tipo CM**

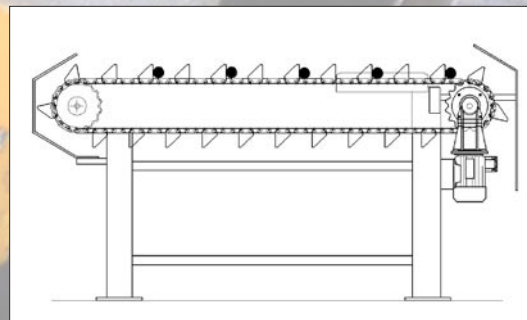

**Caricatore tipo P**

**Modello  
MD 100**



**Troncatrice Automatica  
ad alta velocità  
per materiali pieni  
con lama circolare  
a metallo duro**



SPECIFICHE TECNICHE		MD 70	MD 100	MD 150
Capacità di taglio	mm	● Ø15~Ø70 - ■ 60	● Ø20~Ø100 - ■ 80	● Ø75~Ø150 - ■ 100
Uscita motore	Hp	lama-7,5	lama-11	lama-15
Diametro lama		Ø 280xØ40xT2.0	Ø360x40xT2.5	Ø460xØ50xT2.7
Velocità lama - inverter control	rpm	90 → 130	70 → 130	60 → 90
Avanzamento lama		Motore idraulico e vite a ricircolo - Motore Brushless e vite a ricircolo (OPTIONAL)		
Avanzamento barra		Servo motore e vite a ricircolo		
Lunghezza avanzamento auto	mm	Avanzamento singolo 6~600/Avanzamento multiplo 600~9999		
Trasportatore trucioli		Trasportatore trucioli (OPTIONAL)		
Sistema refrigerante		Spraimist, aria compressa, olio misto		
Capacità taniche	L	120 Pompa, raffreddamento 3		
Peso macchine app.vo	Kg	3100	4000	5200

[www.omp-group.it](http://www.omp-group.it)



timbro del rivenditore

**OMP s.r.l.**

**via Delle Prese 42/44  
36014 Santorso (VI) - ITALY  
tel. +39 0445 640822  
fax +39 0445 640225  
email: [info@omp-group.it](mailto:info@omp-group.it)**

